

TOSHIBA

LÉGKONDITIONÁLÓ BERENDEZÉS (OSZTOTT TÍPUS)

Felhasználói kézikönyv

Vezeték nélküli távvezérlő készlet

Modell neve:

RBC-AX32U(W)-E

RBC-AX32U(WS)-E

Általános modell megnevezés	Vezeték nélküli távvezérlő modell megnevezés
RBC-AX32U(W)-E	WH-L11SE
	Jelvevő egység típusa
	SX-W1NE

Általános modell megnevezés	Vezeték nélküli távvezérlő modell megnevezés
RBC-AX32U(WS)-E	WH-L11SE
	Jelvevő egység típusa
	SX-W2NE

Köszönjük, hogy a TOSHIBA légkondicionálókhoz tervezett távvezérlőjét választotta!
Kérjük, a légkondicionálóhoz tervezett távvezérlő használata előtt olvassa el ezt a felhasználói kézikönyvet.

- Győződjön meg arról, hogy a kivitelező (vagy a forgalmazó) átadta Önnek a “Felhasználói kézikönyvet” és a “Telepítési kézikönyvet”.

Kérés a gép tervezője vagy az értékesítő felé

- Kérjük, világosan ismertesse a Tulajdonosi útmutató tartalmát, és adja át az útmutatót.

Tartalom

1	Biztonsági óvintézkedések	2
2	Elemcsere	3
3	Az óra beállítása	3
4	Alkatrészek megnevezése és funkciója	4
5	A berendezés üzemeltetése	7
6	A berendezés üzemeltetése időzítéssel	10
7	Zsaluirány beállítása	12
8	Távvezérlő-tartó felszerelése	12
9	A légkondicionáló üzemeltetése távvezérlő nélkül	13
10	Javítási munka kérése előtt	14

1 Biztonsági óvintézkedések

VIGYÁZAT

Beszereelés

- A távvezérlő beszerelését bizza elektromos munkát terén megfelelő képzettséggel rendelkező szakemberre. Ha a távvezérlőt Ön szereli be helytelenül, akkor az elektromos áramütést, tüzet vagy egyéb problémákat okozhat.
- Csak a TOSHIBA által meghatározott légkondicionálót szerelje be, és kérje a kizárólagos forgalmazó segítségét a beszereléshez. Ha a légkondicionálót Ön szereli be, akkor az elektromos áramütést, tüzet vagy egyéb problémákat okozhat.

Működés

- Ügyeljen rá, hogy semmilyen folyadék ne kerüljön a távvezérlő belsejébe. Ne öntsön gyümölcslevet, vizet vagy bármilyen más folyadékot a termékre. A berendezés meghibásodásához, elektromos áramütéshez, tűz kialakulásához vagy egyéb problémához vezethet.
- Ha bármi rendellenességet észlel a légkondicionáló működésével kapcsolatban (pl. égett szagot érez), akkor azonnal állítsa le a berendezést a tápegység vagy áramkör-megszakító kikapcsolásával, és forduljon a forgalmazóhoz további segítségért. Ha a légkondicionálót a rendellenesség ellenére folyamatosan használja, akkor az a berendezés meghibásodását, elektromos áramütést, tüzet vagy egyéb problémákat eredményezhet.

A berendezés újratelepítése és javítása

- Semelyik egységet se próbálja meg egyedül javítani. Ha a légkondicionáló javításra szorul, akkor forduljon a forgalmazóhoz. A szakszerűtlen javítás elektromos áramütést, tüzet vagy egyéb problémát okozhat.
 - A berendezés újratelepítésével kapcsolatban keresse fel a forgalmazót. A nem megfelelő beszerelés elektromos áramütést, tüzet vagy egyéb problémát okozhat.
-

FIGYELEM

Beszereelés

- Ne szerelje olyan helyre a távvezérlőt, ahonnan annak jelei nem jutnak el a beltéri egységhez.
- A távvezérlőt ne szerelje közvetlen napfénynek kitett vagy bármilyen hőforráshoz közeli helyre. Ellenkező esetben a berendezés meghibásodhat.
- A gyors felmelegedésű vagy inverteres fénycsövek zavarhatják a jelvételt. A részletekkel kapcsolatban keresse fel a forgalmazót, akitől a légkondicionálót vásárolta.

Működés

- A távvezérlőt ne ejtse el, illetve ne hagyja, hogy erős mechanikai ütés érje. Ellenkező esetben a távvezérlő meghibásodhat.
 - Kizárólag az előírásoknak megfelelő elemet használjon.
-

2 Elemcsere

Elemek behelyezése

- 1 Távolítsa el az elemtartó fedet.
- 2 Helyezzen be 2 új (R03 [AAA]) típusú elemet a (+) és (-) pólusok figyelembe vételével.

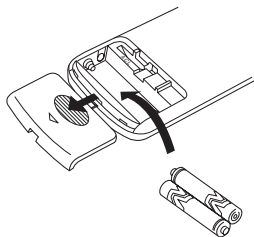

3 Az óra beállítása

Az óra beállítása



A légkondicionáló használatának megkezdése előtt a távvezérlő óráját állítsa be a jelen fejezetben leírtak szerint. A távvezérlőn megjelenő órapanel a légkondicionáló állapotától függetlenül (értsd: be- illetve kikapcsolt állapot) megjeleníti az időt.

■ Kezdeti beállítás

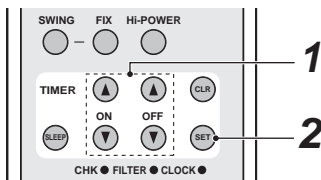
Az elemek kicserélését követően az órapanel AM 0:00 időt mutat, és villog.



1 TIMER vagy gomb

Az aktuális idő beállításához nyomja meg a TIMER  vagy  gombot.

Az TIMER (időzítő) gomb minden egyes megnyomásakor az idő egy perces léptekkel változik.

A TIMER (időzítő) gomb nyomva tartásakor az idő tízperces léptekkel változik.

2 SET gomb

Nyomja meg a(z) SET  gombot.

Az aktuális idő megjelenik, és az óra elindul.

Elemek eltávolítása

- 1 Távolítsa el az elemtartó fedet.
- 2 A távvezérlő nagyon finom megütésével vegye ki az elemeket a tenyerébe.

Elemek

- Elemcsere esetén használjon két új [R03 [AAA]] elemet.
- Normál használat esetén az elemek körülbelül egy évig tartanak ki.
- Az elemeket ki kell cserélni, ha a beltéri egység nem ad ki jelző hangot, vagy a légkondicionáló egyáltalán nem működtethető a távvezérlővel.
- Az elemszivárgásból adódó meghibásodások elkerülése érdekében vegye ki az elemeket, ha a távvezérlőt előre láthatóan legalább egy hónapig nem fogja használni.

■ Az óra beállítása

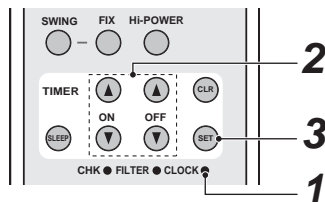



1 CLOCK (óra) gomb

Nyomja meg a CLOCK (óra)  gombot egy ceruza hegyével.

Az óra kijelzője villogni kezd.

2 TIMER vagy gomb

Az aktuális idő beállításához nyomja meg a TIMER  vagy  gombot.

A TIMER (időzítő) gomb minden egyes megnyomásakor az idő egy perces léptekkel változik.

A TIMER (időzítő) gomb nyomva tartásakor az idő tízperces léptekkel változik.

3 SET gomb

Nyomja meg a(z) SET  gombot.

Az aktuális idő megjelenik, és az óra elindul.

4 Alkatrészek megnevezése és funkciója

■ Távvezérlő (WH-L11SE)

- Egy távvezérlővel legfeljebb 8 beltéri egység vezérelhető csoportban.
- Az alábbi LCD képernyő illusztráció példaként szolgál. A tényleges LCD képernyő megjelenése ettől eltérő lehet.

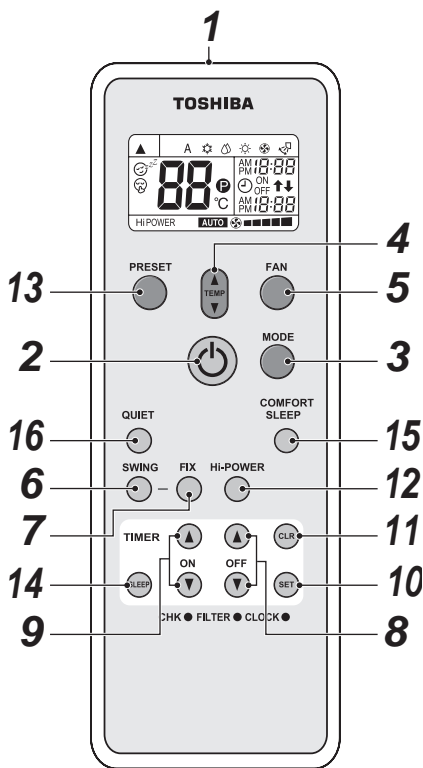

1 Infravörös jeladó

Jelet küld a beltéri egységnek.

2 START/STOP gomb

Az indításhoz nyomja meg a gombot.
(a jel fogadását megerősítő sípolás hallható.)

A leállításához nyomja meg ismét a gombot.
(a jel fogadását megerősítő sípolás hallható.)
Ha nem hall jellevő hangot a beltéri egységből,
akkor nyomja meg a gombot kétszer.

3 Üzem mód-választó gomb (MODE)

A kívánt üzemmód kiválasztásához nyomja meg a gombot.

A gomb minden egyes megnyomásakor a berendezés újabb üzemmódra vált, kezdve az A módtól: Automatikus átváltás-vezérlés; Hűtés; Szárítás; Fűtés; Ventilátor, majd vissza az A módhoz. (a jel fogadását megerősítő sípolás hallható.)

4 Hőmérséklet-beállító gomb (TEMP)

- ... A beállított hőmérséklet 30°C-ig emelkedik.
- ... A beállított hőmérséklet 17°C-ra csökken. (a jel fogadását megerősítő sípolás hallható.)

5 Ventilátor-fordulatszám gomb (FAN)

A ventilátor fordulatszámának kiválasztásához nyomja meg a gombot. Az AUTO (automatikus) opció kiválasztásakor a ventilátor fordulatszámja automatikusan a szobahőmérséklethez igazodik.

A kívánt ventilátor-fordulatszám manuálisan is beállítható. (LOW, LOW+, MED, MED+, HIGH)

A kijelzőn 5 minta látható, azonban a LOW+ a LOW fokozatnak, a MED+ pedig a MED fokozatnak felel meg.

(a jel fogadását megerősítő sípolás hallható.)

6 Automatikus zsalu gomb (SWING)

A zsalu forgatásához nyomja meg ezt a gombot.
(a jel fogadását megerősítő sípolás hallható.)

A zsalu forgatásának megállításához nyomja meg ismét a SWING (Forgatás) gombot.
(a jel fogadását megerősítő sípolás hallható.)

7 Zsalubeállító gomb (FIX)

A légáramlás irányának beállításához nyomja meg ezt a gombot.

(a jel fogadását megerősítő sípolás hallható.) A gomb nyomva tartásával a funkció nem állítható. A funkció beállításához kis szünettel nyomja meg többször a gombot.

8 Kikapcsolás-időzítő gomb (OFF)

A kikapcsolás-időzítő ennek a gombnak a megnyomásával aktiválható.

9 Bekapcsolás-időzítő gomb (ON)

A bekapcsolás-időzítő ennek a gombnak a megnyomásával aktiválható.

10 Tárolás gomb (SET)

Az időbeállítások megtartásához nyomja meg ezt a gombot.

(a jel fogadását megerősítő sípolás hallható.)

11 Megszakítás gomb (CLR)

A be- illetve kikapcsolás-időzítő funkció törléséhez nyomja meg ezt a gombot. (a jel fogadását megerősítő sípolás hallható.)

12 Nagy teljesítmény gomb (Hi-POWER)

A gomb megnyomásával elindítható a nagyteljesítményű üzemesel.

13 PRESET gomb

Ennek a gombnak a megnyomásával módosíthatja az üzemmódot a korábban eltárolt, előnyben részesített üzemmódra. Az üzemmód eltárolásához nyomja meg és tartsa nyomva legalább 3 másodpercig ezt a gombot az előnyben részesíteni kívánt üzemmód kiválasztását követően. A kijelzőn megjelenik a P jel, és a rendszer eltárolja a kiválasztott üzemmódot.

14 SLEEP gomb

Ennek a gombnak a megnyomásával elindíthatja a szobahőmérsékletet és ventilátor-fordulatszámot automatikusan beállító kikapcsolás-időzítő üzemmódot.

A kikapcsolás-időzítőt négy fokozatban állíthatja be (1, 3, 5 vagy 9 óra).

15 COMFORT SLEEP gomb

Ennek a gombnak a megnyomásával elindíthatja a szobahőmérsékletet és ventilátor-fordulatszámot automatikusan beállító kikapcsolás-időzítő üzemmódot.

A kikapcsolás-időzítőt négy fokozatban állíthatja be (1, 3, 5 vagy 9 óra).

16 QUIET gomb

A gomb megnyomásával elindítható a csendes üzemmód.

A gomb ismételt megnyomásával visszaállítható a normál üzemmód.

■ A vezeték nélküli távvezérlőn látható jelzések neve és funkciója

Kijelzés

Az órát leszámítva minden jelzés az START/STOP (INDÍTÁS/LEÁLLÍTÁS) (⏻) gomb megnyomásával jeleníthető meg.

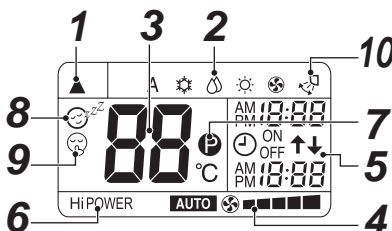

- Az ábrán az összes jelzés látható egyszerre a könnyebb áttekintés érdekében. Tényleges működés közben csak a releváns jelzések jelennek meg a távvezérlőn.

1 Átviteli jelzés

Az átviteli jel (▲) azt mutatja meg, hogy a távvezérlő jelet küld a beltéri egységnek.

2 Üzem mód-kijelzés

Az aktuális üzemmód kijelzésére szolgál.

(A : Automatikus átváltás-vezérlés; ☀ : Hűtés, 💧 : Szárítás, 🌞 : Fűtés, 🌀 : Ventilátor)

3 Hőmérséklet-kijelzés

A hőmérséklet-beállítások megjelenítésére szolgál (17°C – 30°C).

Ha az üzemmódot 🌀 : Ventilátor-ra állítja, a hőmérséklet-beállítások nem jelennek meg.

4 FAN ventilátor-fordulatszám kijelzése

A kiválasztott ventilátor-fordulatszámot jelzi: AUTO vagy az alábbiak egyike: (LOW (alacsony) ■■■, LOW+ (alacsony+) ■■■■, MED (közepes) ■■■■■, MED+ (közepes+) ■■■■■■, HIGH (magas) ■■■■■■■■) jelenik meg.

Az **AUTO** jelzés látható, amikor a 💧 : Szárítás üzemmód van kiválasztva.

5 TIMER (időzítő) és az óra megjelenítése

Az óra vagy az időzítő funkció időbeállítása látható. Az aktuális idő mindig megjelenik, kivéve az TIMER funkció bekapcsolásakor.

6 Hi POWER kijelzés

A nagy teljesítményű üzemmód indulását jelzi. Az elindításhoz nyomja meg a Hi-POWER gombot egyszer, a leállításhoz pedig még egyszer.

7 ⏻ (PRESET) kijelzés

Akkor látható, amikor a rendszer éppen eltárolja az előnyben részesített üzemmódot vagy az már tárolásra került.

Ez az ikon jelzi az eltárolt előnyben részesített üzemmód megjelenítését is.

8 (COMFORT SLEEP) kijelzés

A szobahőmérsékletet és ventilátor-fordulatszámot automatikusan beállító kikapcsolás-időzítő üzemmód közben jelenik meg. A COMFORT SLEEP (elalvás-időzítő) gomb minden egyes megnyomásakor a kijelző átvált az 1, 3, 5 és 9 óra lehetőségek között.

9 (QUIET) kijelzés

Csendes üzemmód közben jelenik meg.

10 Swing (forgatás) kijelző

Forgás üzemmódban jelenik meg, amikor a vízszintes zsalu automatikusan mozog fel és le.

MEGJEGYZÉS

Ha vezetékes vagy központi és vezeték nélküli távvezérlőt egyaránt használ, akkor a vezeték nélküli távvezérlő kijelzőjén megjelenített adatok bizonyos esetekben eltérhetnek a tényleges üzemi állapottól.

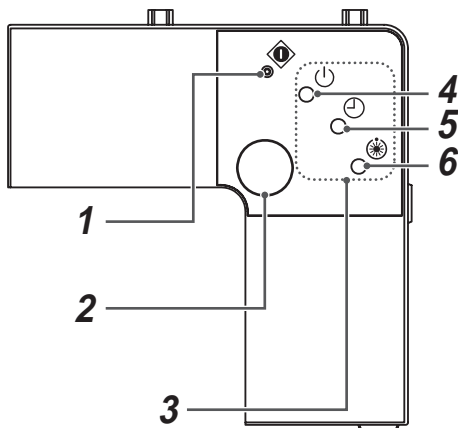

■ Jelfogadó egység

A jelfogadó egység a beltéri egységhez csatlakozik.



FIGYELEM

Üzemmódok közötti ütközés

- Ha sípoló hangjelzést hall és a kijelző lámpa világítani kezd, miközben a  és  jelzőfény felváltva villogni kezd, akkor ez azt jelzi, hogy a kívánt üzemmódban a művelet nem hajtható végre.
- Ha a távvezérlő működtetését a központi vezérlővel vagy egyéb módon letiltották, akkor a START/STOP (indítás/leállítás), MODE (üzemmód) vagy TEMPERATURE (hőmérséklet) gombok megnyomásakor öt sípolás hallható egymás után, és a kért művelet nem kerül végrehajtásra.

1 Ideiglenes üzemmód gomb

(Lásd: 13. oldal)

2 Jelfogadó rész

A távvezérlő által küldött jelet fogadja az egység.

3 Kijelző lámpa

Hiba észlelésekor az egyik jelzőfény villog. Ha a kijelző lámpa villogni kezd, tekintse meg a "Javítási munka kérése előtt" c. fejezetet.

4 jelzőfény (zöld)

Ha világít, akkor az egység bekapcsolt állapotát jelzi.

5 jelzőfény (sárga)

A jelzőfény akkor világít, ha az időzítő funkció aktiválódott.

6 jelzőfény (narancssárga)

- Fűtési üzemmódban ez a jelzőfény az alábbi esetekben világít:
Az üzemmód elindult.
A hőmérsékletszabályzó működésbe lépett.
Az egység olvasztási üzemmódban van.
- Ez a jelzőfény akkor villog, ha a rendszer hibát észlel.

5 A berendezés üzemeltetése

■ Hűtés/fűtés/ventilátor/szárítás üzemmód

Elindítás

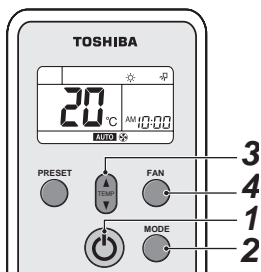

1 START/STOP (INDÍTÁS/LEÁLLÍTÁS) gomb (⏻)

A légkondicionáló elindításához nyomja meg ezt a gombot.

2 Üzem mód-választó gomb (MODE)

Válasszon a hűtés ❄️, fűtés ☀️, ventilátor 🌀 vagy szárítás ☹️ üzemmódok közül.

3 Hőmérséklet-beállító gomb (⬆️/⬆️)

Állítsa be a kívánt hőmérsékletet.

Ha a légkondicionálót FAN ONLY (ventilátor) üzemmódra állítja, akkor a hőmérséklet nem jelenik meg a kijelzőn.

4 Ventilátor-fordulatszám gomb (FAN)

Állítsa be a kívánt ventilátor-fordulatszámot.

- A kijelzőn 5 minta látható, azonban a LOW⁺ ■■■ a LOW ■ fokozatnak, a MED⁺ ■■■■■ pedig a MED ■■■■ fokozatnak felel meg.
- Ekkor zölden világítani kezd a jelfogadó egység kijelző panelén található (⏻) ÜZEMELÉS jelzőfény. Körülbelül 3 perc múlva elindul a tényleges üzemelés. (Ha a FAN ONLY (ventilátor) üzemmódot választja, akkor az egység azonnal működésbe lép.)
- 🌀 : ventilátor üzemmódban a berendezés nem szabályozza a hőmérsékletet.
- Szárítás üzemmódban ventilátor-fordulatszámként az **AUTO** jelzés jelenik meg, és ilyenkor a ventilátor fordulatszáma nem módosítható.

Áll

START/STOP (INDÍTÁS/LEÁLLÍTÁS) gomb (⏻)

A légkondicionáló leállításához nyomja meg ismét ezt a gombot.

■ Automatikus üzemmód (automatikus átváltás)

Elindítás

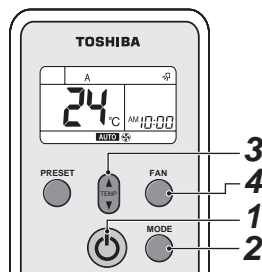

1 START/STOP (INDÍTÁS/LEÁLLÍTÁS) gomb (⏻)

A légkondicionáló elindításához nyomja meg ezt a gombot.

2 Üzem mód-választó gomb (MODE)

Jelölje ki az A jelzést.

3 Hőmérséklet-beállító gomb (⬆️/⬆️)

Állítsa be a kívánt hőmérsékletet.

4 Ventilátor-fordulatszám gomb (FAN)

Állítsa be a kívánt ventilátor-fordulatszámot.

- A kijelzőn 5 minta látható, azonban a LOW⁺ ■■■ a LOW ■ fokozatnak, a MED⁺ ■■■■■ pedig a MED ■■■■ fokozatnak felel meg.
- Ekkor zölden világítani kezd a jelfogadó egység kijelző panelén található (⏻) ÜZEMELÉS jelzőfény. Az üzemmód az érzékelt szobahőmérséklet alapján kerül kiválasztásra, majd körülbelül 3 perc múlva elindul a tényleges üzemelés.
- Ha az "A" üzemmódot nem érzi kielégítőnek, válassza ki kézikéleg a kívánt beállításokat.

Áll

START/STOP (INDÍTÁS/LEÁLLÍTÁS) gomb (⏻)

A légkondicionáló leállításához nyomja meg ismét ezt a gombot.



FIGYELEM

- Az automatikus üzemmód a Super Heat Recovery Multi (szuper hővisszanyerő) típusok kivételével az SMMS sorozatú modellekhez nem elérhető. A fogadó egység jelzőfénye villogni kezd, és a riasztási hang hallható. Váltson át másik üzemmódra.
- A riasztási hang a csak hűtésre alkalmas modelleknél is megszólal. Ilyenkor az automatikus üzemmód nem elérhető.

■ Nagyteljesítményű üzemeles

Nagy teljesítmény (Hi POWER)

A Hi POWER (nagyteljesítményű) üzemmód automatikusan szabályozza a szobahőmérsékletet, légáramlást és az üzemmódot, így nyáron gyorsan lehűti, télen pedig gyorsan felmelegíti a helyiséget.



Hi POWER üzemmód beállítása

1 Hi-POWER gomb

Bármely üzemmód elindítását követően nyomja meg a Hi-POWER gombot. Ezzel egy időben megjelenik a "Hi POWER" felirat a távvezérlő kijelzőjén.

Hi POWER üzemmód törlése

1 Hi-POWER gomb

Nyomja meg a Hi-POWER gombot még egyszer. Ezzel egy időben eltűnik a "Hi POWER" jel a távvezérlő kijelzőjéről.



FIGYELEM

- A Hi POWER üzemmód nem használható szárítás (DRY) és ventilátor (FAN ONLY) üzemmódban, illetve aktivált bekapcsolás-időzítő (ON TIMER) funkció esetén.
- Automatikus átváltás vezérlési mód kiválasztásakor a légkondicionáló nem szabályozza automatikusan a szobahőmérsékletet.

■ Csendes üzemmód

A QUIET (csendes) üzemmód halk üzemelést biztosít az által, hogy automatikusan a legalacsonyabb fokozatra állítja a ventilátor fordulatszámát.

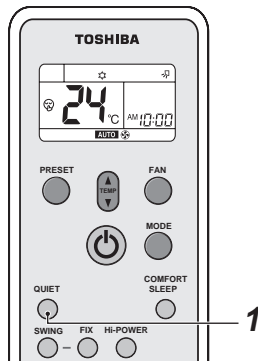

QUIET üzemmód beállítása

1 QUIET gomb

Bármely üzemmód elindítását követően nyomja meg a QUIET gombot. Ezzel egyidejűleg a  jelzés látható a kijelzőn.

QUIET üzemmód törlése

1 QUIET gomb

Nyomja meg a QUIET gombot még egyszer. Ezzel egy időben a távvezérlőről eltűnik a  jelzés.

- A QUIET (CSENDES) üzemmód lekapcsolásakor a ventilátor sebessége automatikusa átvált AUTO sebességre. Ezt átállíthatja az Ön által kívánt fordulatszámra.



FIGYELEM

A QUIET (csendes) üzemmód szárítási funkció közben nem aktiválható.

MEGJEGYZÉS

Bizonyos körülmények között előfordulhat, hogy a csendes üzemmód - annak sajátosságából eredően - nem biztosít megfelelő hűtést vagy fűtést.

■ Sablonok használata

Állítsa be az előnyben részesített üzemmódot későbbi használatra.

A beállítást a berendezés eltárolja későbbi használat céljából (kivéve a légáram-irányt).

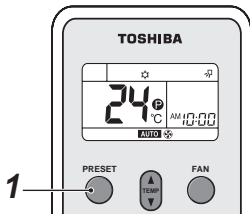

Válassza ki az előnyben részesíteni kívánt üzemmódot.

1 A beállítás eltárolásához nyomja meg és tartsa nyomva a PRESET (sablon) gombot legalább 3 másodpercig.

A kijelzőn megjelenik a  jel.

Ezen gomb következő alkalommal történő megnyomásával engedélyezhető az eltárolt üzemmód.

■ Kényelmes elalvás funkció

A COMFORT SLEEP (kényelmes elalvás) egy kikapcsolás-időzítővel kombinált funkció, amelyben a hőmérséklet és ventilátor-fordulatszám beállítása automatikusan történik.

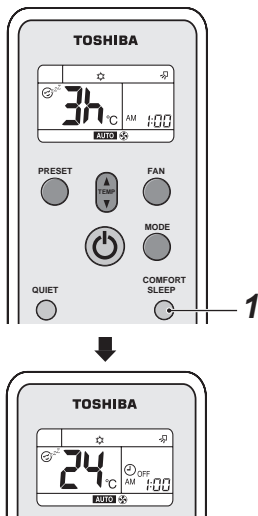

1 Nyomja meg a(z) COMFORT SLEEP gombot.

A kikapcsolás-időzítőt 1, 3, 5 vagy 9 órára állíthatja be.

FIGYELEM

- A COMFORT SLEEP (kényelmes elalvás) funkció nem választható ki szárítás vagy ventilátor üzemmódban.
- Automatikus átváltás vezérlési mód kiválasztásakor a légkondicionáló nem szabályozza automatikusan a szobahőmérsékletet.

■ Elalvás-időzítő funkció

Az elalvás-időzítő (kikapcsolás-időzítő) funkció bekapcsolása

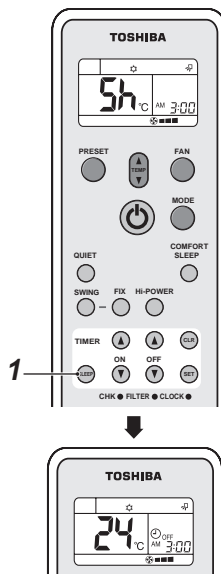

1 Nyomja meg a(z) SLEEP gombot.

A kikapcsolás-időzítőt 1, 3, 5 vagy 9 órára állíthatja be.

6 A berendezés üzemeltetése időzítéssel

Bekapcsolás- és kikapcsolás-időzítő

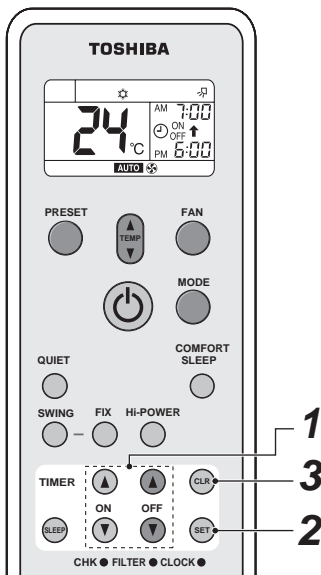

A TIMER (időzítő) funkció beállítása

Állítsa be az időzítőt a működés közben. Az időzítő nem állítható be, ha a légkondicionáló nem működik.

1 ON/OFF (BE/KI) TIMER (időzítő) gomb (ON) és (OFF)

Nyomja meg az ON (BE) vagy OFF TIMER időzítő gombot a használni kívánt funkciótól függően.

- Az előző időzítő-beállítás megjelenik, és villogni kezd az ON / OFF időzítő kijelzőjével együtt.

Állítsa be az időzítőt a kívánt időpontra.

Az időzítő (TIMER) gomb minden egyes megnyomásakor az idő tízperces léptekkel változik. Az időzítő (TIMER) gomb nyomva tartásakor az idő egyórás változik.

2 SET (beállítás) gomb

Az időzítő beállításának elfogadásához nyomja meg a SET (beállítás) gombot.

Az időzítő értéke megjelenik, és a visszaszámlálás elindul.

A TIMER (időzítő) funkció megszakítása

3 CLR (törlés) gomb

Az időzítő-beállítás törléséhez nyomja meg a CLR (törlés) gombot.

FIGYELEM

- Az időzítő funkció kiválasztásakor a távvezérlő automatikusan továbbítja az időzítő jelet a beltéri egységnek a megadott időpontban. Ezért a távvezérlőt tartsa olyan helyet, ahonnan a jelet biztonságosan tudja továbbítani a beltéri egység felé. Ellenkező esetben 15 perces késleltetés fordulhat elő.
- Ha a SET (beállítás) gombot nem nyomja meg az érték beállítását követő 30 másodpercen belül, akkor a beállítás automatikusan törlődik.

Az időzítő üzemmód kiválasztásakor a beállítások eltárolódnak a távvezérlőben.

Ennek értelmében a légkondicionáló ugyanazon üzemi állapotban kezd működni, amikor a távvezérlő ON/OFF gombját egyszer megnyomja.

Ha az óra villog a kijelzőn, akkor az időzítő funkció nem használható.

Kövessen "Az óra beállítása" c. fejezetben leírtakat, és állítsa be az időzítőt.

Kombinált időzítő (bekapcsolás- illetve kikapcsolás-időzítő egyidejű aktiválása)

Kikapcsolás-időzítő → Bekapcsolás-időzítő (Üzemelés → Leállítás → Üzemelés)

Ez a funkció akkor hasznos, ha elalvást követően szeretné kikapcsolni a légkondicionálót, majd reggel ébredés után, vagy a munkából haza érkezve szeretné ismét bekapcsolni.

Példa:

A légkondicionáló leállítása, majd újraindítása másnap reggel.

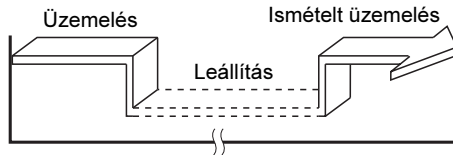

▼ Kombinált időzítő beállítása TIMER

1. A kikapcsolás-időzítő beállításához nyomja meg az OFF TIMER (OFF) gombot.
2. A bekapcsolás-időzítő beállításához nyomja meg az ON TIMER (ON) gombot.
3. Nyomja meg a(z) SET (beállítás) gombot.

Bekapcsolás-időzítő → Kikapcsolás-időzítő (Leállítás → Üzemelés → Leállítás)



Ez a beállítás például akkor hasznos, ha szeretné, hogy a légkondicionáló ébredéskor bekapcsoljon, majd amikor elment otthonról, akkor kikapcsoljon.

Példa:

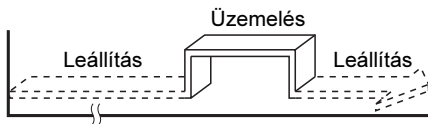
A légkondicionáló elindítása másnap reggel, majd a berendezés leállítása.







▼ Kombinált időzítő beállítása TIMER

1. A bekapcsolás-időzítő beállításához nyomja meg az ON TIMER  gombot.
 2. A kikapcsolás-időzítő beállításához nyomja meg az OFF TIMER  gombot.
 3. Nyomja meg a(z) SET  gombot.
- Az aktuális időhöz közelebbi időzítő funkciót (bekapcsolás vagy kikapcsolás) kell először aktiválni.
 - Ha ugyanazt az időpontot állítja be a bekapcsolás- és kikapcsolás-időzítő funkcióhoz, akkor a berendezés semmilyen műveletet nem végez. Ezen kívül az is előfordulhat, hogy a légkondicionáló berendezés leáll.

Napi kombinált időzítő (bekapcsolás- és kikapcsolás-időzítő egyidejű beállítása és aktiválása minden nap).

Ez a funkció akkor hasznos, ha a kombinált időzítőt minden nap ugyanazon időpontban szeretné használni.

▼ Kombinált időzítő beállítása TIMER

1. A bekapcsolás-időzítő beállításához nyomja meg az ON TIMER  gombot.
2. A kikapcsolás-időzítő beállításához nyomja meg az OFF TIMER  gombot.
3. Nyomja meg a(z) SET  gombot.
4. A harmadik lépés után kb. 3 másodpercig villogni kezd egy nyíl (↑ vagy ↓). A villogás közben nyomja meg a SET  (beállítás) gombot.

A napi időzítő aktiválásakor mindkét nyíl (↑ és ↓) megjelenik a kijelzőn.

Időzítő funkció törlése

Nyomja meg a(z) CLR  gombot.

Az óra kijelzése

Az időzítő üzemmódban (BE-KI, KI-BE, kikapcsolás-időzítő) az óra nem jelenik meg a kijelzőn, és helyette a beállítási idő látható. Az aktuális idő megjelenítéséhez nyomja meg röviden a SET gombot, majd kb. 3 másodperc múlva megjelenik az aktuális idő.

7 Zsaluirány beállítása

- A távvezérlővel irányítható zsalut (a légáram-irányt fel/le állító lemezt) soha ne mozgassa kézzel, kivéve annak tisztításakor.
- Amikor a légkondicionáló nem üzemel, a zsalu (légáram-irány beállítására szolgáló lemez) automatikusan záródik.
- A fűtési mód előkészítése közben a zsalu felfelé áll, és a fűtési módra való előkészület megszakítását követően elkezd forogni annak ellenére, hogy a távvezérlőn található forgási jelzés azt mutatja, hogy a zsalu még ezen időszak alatt is forog.
- A zsalu dőlésszöge nem változik meg azonnal a FIX (rögzítés) gomb megnyomását követően. Ellenőrizze a zsalu állapotát, majd kis idő elteltével nyomja meg a FIX (rögzítés) gombot.

A zsalu irányának beállítása

Nyomja meg a FIX  gombot működés közben. A zsalu iránya a gomb minden egyes megnyomásakor változik.

A forgatás elindításához

Nyomja meg a SWING  (rögzítés) gombot a távvezérlőn. A zsalu forgása megjelenik a kijelzőn, és ilyenkor a zsaluirány automatikusan változik fel illetve le.

Fűtő üzemmód

Tartsa lefelé irányban a zsalut, hogy a kiáramló meleg levegő elérje a padlót.

Hűtési/szárítási üzemmód

Tartsa felfelé irányban a zsalut. Ellenkező esetben harmatcseppek képződhetnek a kiömlőnyílás mentén, és kicsepeghetnek a berendezésből.

A forgás leállítása

Nyomja meg ismét a SWING  (forgás) gombot a zsalu forgása közben. A zsalu tetszőleges irányban megállítható forgás közben.

FIGYELEM

- A zsalu dőlésszöge nem változik a FIX (rögzítés) gomb megnyomására forgási üzemmód közben. A zsalu dőlésszögének módosítása előtt állítsa le a forgási üzemmódot.
- Ne használja a légkondicionálót több órán keresztül úgy, hogy a légáramlás iránya lefelé van állítva hűtés vagy szárítás üzemmódban. Ellenkező esetben pára képződhet a függőleges légáramú zsalu felületén, ami harmatcseppeket eredményezhet.

8 Távvezérlő-tartó felszerelése

- Igazítsa a távvezérlő jeladóját a jelfogadó egység irányába.
A megfelelő jelerősséget és jelvételt egy sípolás jelzi. (Két sípolás csak az üzemelés kezdetekor hallható.)
- A szabványos jelvételi távolság körülbelül 8 méter a jelfogadó egységtől számítva (függőleges irányban). A távolság kis mértékben változhat az elemek töltöttségétől és egyéb tényezőktől függően.
- Ügyeljen rá, hogy a jelfogadó egység és a távvezérlő között semmi ne akadályozza a szabad jeltovábbítást.
- A távvezérlőt ne tegye közvetlen napfénynek illetve a légkondicionálóból távozó levegőnek kitett helyre, illetve kályhák stb. közelébe.
- A távvezérlőt ne ejtse le, ne dobja el és ne tisztítsa vízzel.
- Előfordulhat, hogy a jelvételt megzavarja az azonos helyiségben található, bekapcsolt állapotú elektronikus gyorsan felmelegedő vagy inverteres fénycső. A részletekkel kapcsolatban keresse fel azt a forgalmazót, akitől a légkondicionálót vásárolta.

■ Falra szerelt távvezérlő használata

A  START/STOP (INDÍTÁS/LEÁLLÍTÁS) gomb megnyomásával ellenőrizze, hogy a felszerelési helyen megfelelő erősségű-e a jelvétel.

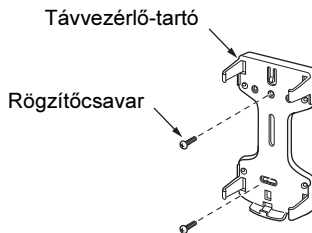

Távvezérlő beállításának módja



■ Vezeték nélküli távvezérlő A-B opció

Két vezeték nélküli távvezérlő használata két egymáshoz közel felszerelt légkondicionálóhoz.

Vezeték nélküli távvezérlő "B" beállítása

1. Indítsa el a légkondicionálót.
2. Irányítsa a vezeték nélküli távvezérlőt a beltéri egységre.
3. Egy ceruza hegyével nyomja meg és tartsa nyomva a **CHK** gombot a távvezérlőn. A kijelzőn a "00" felirat jelenik meg.
4. Nyomja meg a **MODE** (üzemmód) gombot, miközben nyomva tartja a **CHK** gombot. A kijelzőn megjelenik a "B" felirat, miközben eltűnik róla a "00" felirat, és a légkondicionáló kikapcsol. A berendezés ekkor eltárolta a vezeték nélküli távvezérlő "B" beállítást.

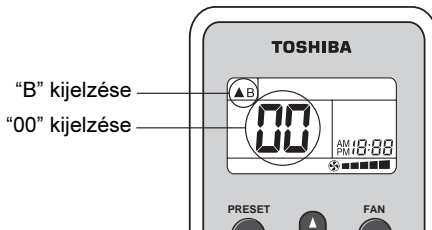

MEGJEGYZÉS

- A vezeték nélküli távvezérlő "A" beállításának visszaállításához ismételje meg a fent leírt lépéseket.
- A vezeték nélküli távvezérlők az "A" jelzést külön nem jelenítik meg.
- A vezeték nélküli távvezérlők alapértelmezett beállítása az "A".
- Az A-B opció a jelfogadó egységgel állítható be. Bővebb részletekért tekintse meg a telepítési kézikönyvet.

9 A légkondicionáló üzemeltetése távvezérlő nélkül

A légkondicionáló az alábbi esetekben távvezérlő nélkül, a jelfogadó egységen található ideiglenes üzemelés gombbal is működtethető.

- A távvezérlőben található elemek lemerültek.
- A távvezérlő meghibásodott.
- A távvezérlő elveszett.

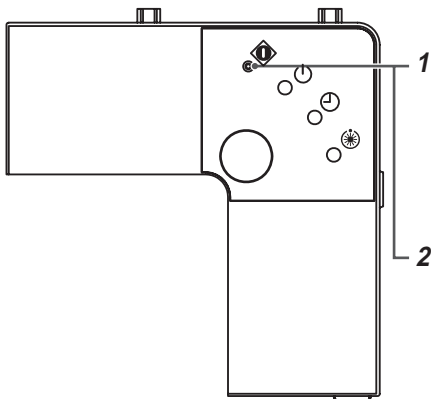

1 Elindítás

Nyomja meg az ideiglenes üzemelés gombot.

- Az üzemmód ugyanaz lesz, amelyet legutóbb kiválasztott.

Ha meg szeretné változtatni, kapcsolja ki, majd kapcsolja be újra a készüléket, azután nyomja meg ismét az ideiglenes működtetés gombját.







2 Áll

Nyomja meg még egyszer az ideiglenes üzemelés gombot.

10 Javítási munka kérése előtt

Javítási munka kérése előtt ellenőrizze az alábbiakat.

Ellenőrizze újra		
Jelenség	Lehetséges ok	Műveletek
A berendezés be van kapcsolva, mégsem kezd üzemelni.	A légkondicionáló nem működik, vagy áramszünet volt.	Nyomja meg ismét az START/STOP (INDÍTÁS/LEÁLLÍTÁS) (U) gombot a távvezérlőn.
	A főkapcsoló nincs bekapcsolva.	Ha a főkapcsoló KI állásban van, akkor kapcsolja be.
	A légkondicionáló bekapcsolás-időzítő funkciója aktív.	Törölje az időzítő funkciót.
	A távvezérlőben található elemek lemerültek.	Cserélje ki az elemeket.
	A jelfogadó egységen található LED-ek rendellenes üzemi állapotot jeleznek, vagy a kiválasztott üzemmód nem helyes.	Váltson át másik üzemmódra.
A kijelző panelen nem az üzemmódok ütközésére figyelmeztető " * (hűtés) és (fűtés) ütközése" vagy "A (Automatikus átváltás-vezérlés)" felirat látható?	Váltson át másik üzemmódra.	
A kettős forgás, ciklikus forgás, egyedi zsalu pozíció és energiatakarékos funkciók nem állíthatók be.	Ez a fajta távvezérlő nem alkalmas ezen funkciók beállítására.	

Vegye fel a kapcsolatot a forgalmazóval, akitől a légkondicionálót vásárolta.		
Jelenség	Lehetséges ok	
A LED-ek villognak.		Kommunikációs hiba a jelfogadó egység és a beltéri egység között, vagy hiba történt a vezetékes távvezérlővel végzett címbeállítás során.
		Kommunikációs hiba a beltéri és kültéri egységek között
		A beltéri egység védőberendezése működésbe lépett.
		A kültéri egység védőberendezése működésbe lépett.
		Hőmérsékletszenzor meghibásodása
		A kültéri egység kompresszora védve van.
		A légkondicionáló próbauzemet hajt végre.

A jelfogadó egységen található LED-ek ●: OFF (ki) ✨: Villog (0,5 másodperces gyakorisággal)

LED színe (U): Zöld (U): Zöld (U): Narancssárga

Ellenőrizze az alábbiakat. Ha bármelyik probléma továbbra is fenn áll, akkor állítsa le és kapcsolja ki a berendezést.

Vegye fel a kapcsolatot a forgalmazóval, akitől a légkondicionálót vásárolta. Adja meg a légkondicionáló típusát, a vezeték nélküli távvezérlő készlet típusát, a vezeték nélküli távvezérlő típusát, a jeladó egység típusát és a hiba részletes leírását (a LED villogásának állapotát is beleértve). Soha ne próbáljon egyetlen alkatrészt se ön maga megjavítani, mert veszélyes.

TOSHIBA CARRIER CORPORATION

336 TADEHARA, FUJI-SHI, SHIZUOKA-KEN 416-8521 JAPAN

EB01600201-1